

DETALHE SINALIZAÇÕES HORIZENTAIS - LOMBADA
ESCALA: 1:25

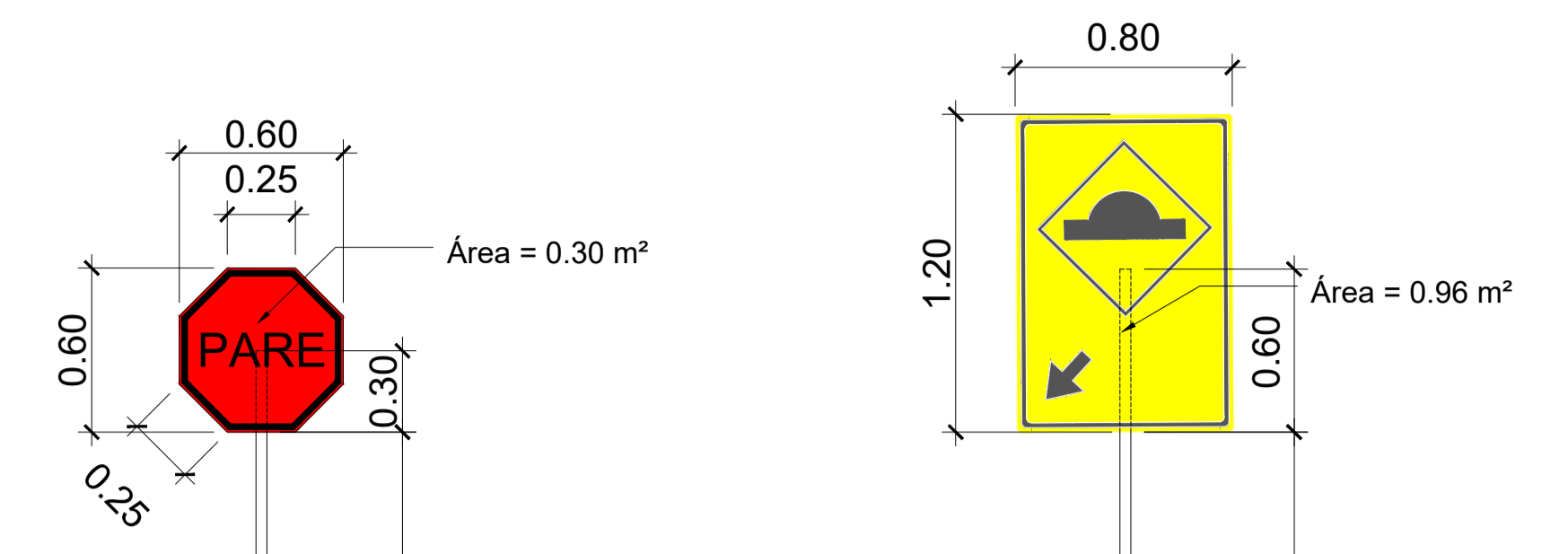

DETALHE SINALIZAÇÕES VERTICAIS
ESCALA: 1:25

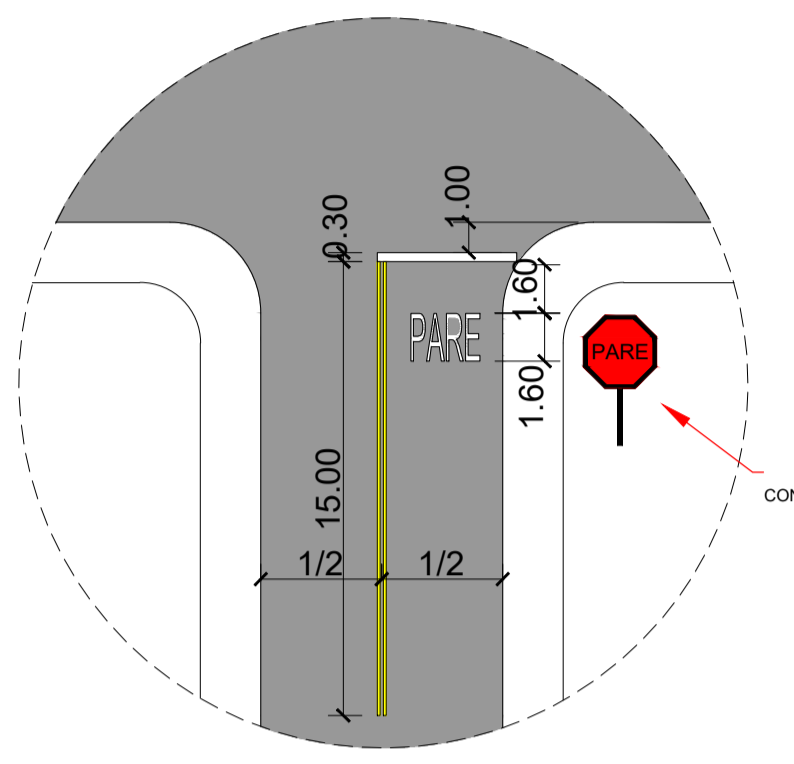

DETALHE SINALIZAÇÕES HORIZENTAIS
ESCALA: 1:25

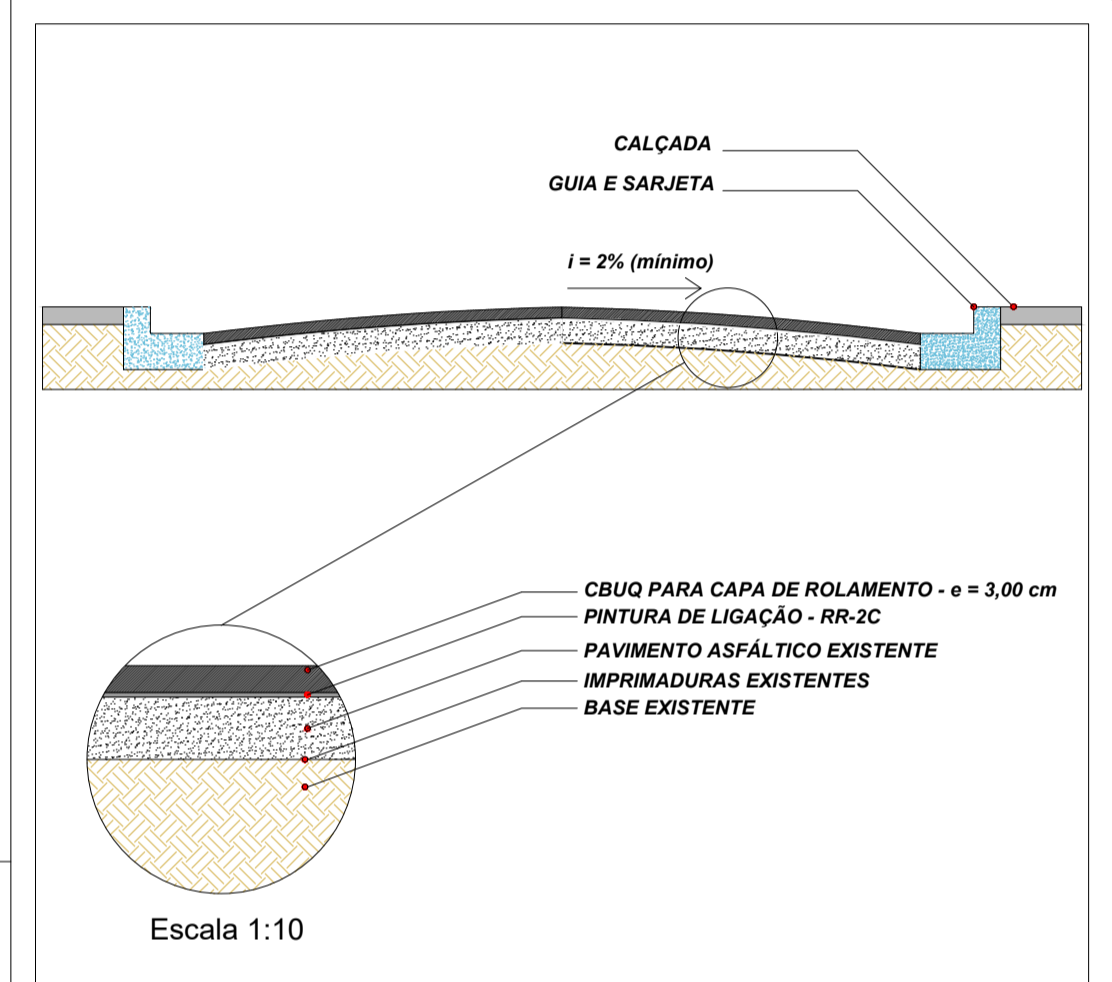

DETALHE CAMADAS DO RECAPE ASFÁLTICO
Sem escala

ÁREA DE RECAPEAMENTO	
RUA JOSÉ S. RODRIGUES JUNIOR	2.321,25 m ²
RUA NIVALDO BERTOLO	4.029,26m ²
RUA OSÓRIO AMÂNCIO	3.681,65m ²
RUA MACAPÁ	1.244,28m ²
RUA ALCIDES VALADÃO	979,27m ²
TOTAL RECAPEAMENTO	12.255,71m²
ÁREA DE SINALIZAÇÃO VIÁRIA HORIZONTAL	
RUA JOSÉ S. RODRIGUES JUNIOR	31,24m ²
RUA NIVALDO BERTOLO	27,21m ²
RUA OSÓRIO AMÂNCIO	28,55m ²
RUA MACAPÁ	56,01m ²
RUA ALCIDES VALADÃO	20,24m ²
TOTAL SINALIZAÇÃO VIÁRIA HORIZONTAL	163,25m²
ÁREA DE SINALIZAÇÃO VIÁRIA VERTICAL	
RUA JOSÉ S. RODRIGUES JUNIOR	07 unid
RUA NIVALDO BERTOLO	07 unid
RUA OSÓRIO AMÂNCIO	07 unid
RUA MACAPÁ	09 unid
RUA ALCIDES VALADÃO	04 unid
TOTAL SINALIZAÇÃO VIÁRIA VERTICAL	34 unid

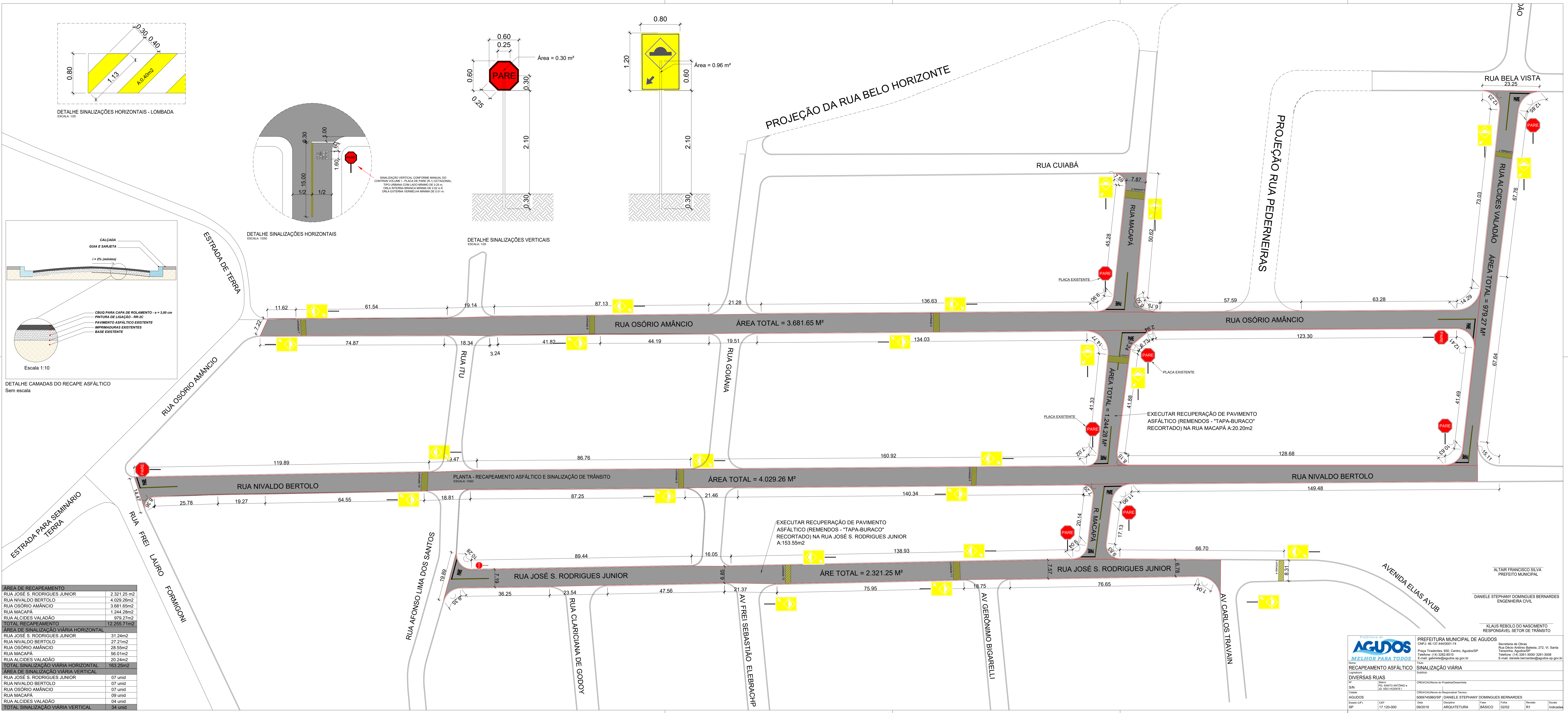

AGUDOS
MELHOR PARA TODOS

PREFEITURA MUNICIPAL DE AGUDOS
CNPJ nº 46.137.444/0001-74
Rua Diócio Antônio Batista, 272, V. Santa Teresinha, Agudos/SP
Telefone: (14) 3262-8510
E-mail: gabinete@agudos.sp.gov.br

SINALIZAÇÃO VIÁRIA
CREA/CA/Nome do Responsável Técnico
DANIELE STEPHANY DOMINGUES BERNARDES
DANIELE STEPHANY DOMINGUES BERNARDES
Arquiteta
09/2019
02/02
R1

RECAPEAMENTO ASFÁLTICO
DIVERSAS RUAS
SIN
AGUDOS
17.120-000

SECRETARIA DE OBRAS
Rua Diócio Antônio Batista, 272, V. Santa Teresinha, Agudos/SP
Telefone: (14) 3261-3000
E-mail: daniele.bernardes@agudos.sp.gov.br

CLAUSS REBOLO DO NASCIMENTO
RESPONSÁVEL SETOR DE TRÂNSITO

DANIELE STEPHANY DOMINGUES BERNARDES
ENGENHEIRA CIVIL

ALTAIR FRANCISCO SILVA
PREFEITO MUNICIPAL